

KMT 24

Rozměry

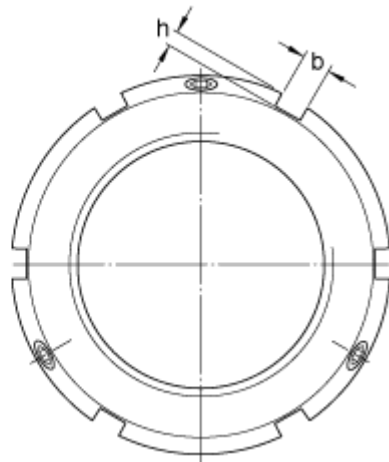
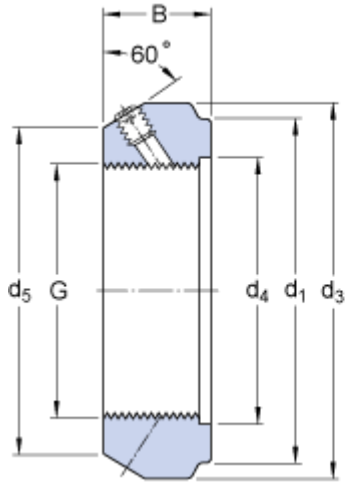

G	M 120x2	
d ₁	144	mm
B	32	mm
d ₃	155	mm
d ₄	122	mm
d ₅	142	mm
b	10	mm
h	4	mm

Data výpočtu

Axiální statická únosnost	860	kN
---------------------------	-----	----

Hmotnost

Hmotnost	1.6	kg
----------	-----	----

Informace pro montáž

Příslušný klíč	HN 21-22
Velikost stavěcího (nastavovacího) šroubu	M 10
Doporučený utahovací moment stavěcího šroubu	35 N·m